

АКТ

разграничения зон ответственности обслуживания инженерного оборудования домохозяйства между Собственником и Управляющей организацией

Точкой разграничения общей долевой собственности и собственности владельца квартиры является точка отвода инженерных сетей к квартире от общедомовых систем. В связи с этим устанавливаются следующие границы эксплуатационной ответственности сторон:

1. По системе холодного и горячего водоснабжения: точка первого резьбового соединения от транзитного стояка водоснабжения. Транзитный стояк обслуживает Управляющая организация, оставшаяся часть - Собственник

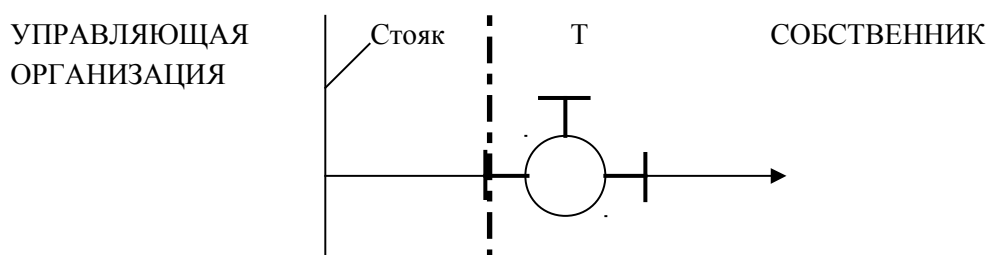

2. По системе водоотведения: точка присоединения отводящей трубы системы водоотведения квартиры к тройнику транзитного стояка общедомовой системы водоотведения. Тройник транзитного канализационного стояка и сам стояк обслуживает Управляющая организация, оставшаяся часть - Собственник

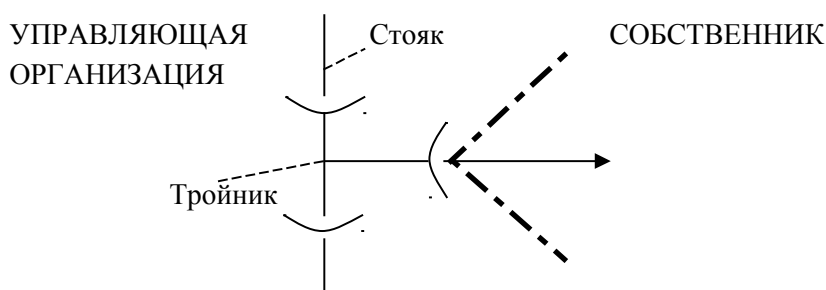

3. По системе теплоснабжения: первые точки присоединения подводящих и отводящих труб системы теплоснабжения дома, подводящие и отходящие от них трубы до точек присоединения обслуживает Управляющая организация, оставшаяся часть - Собственник

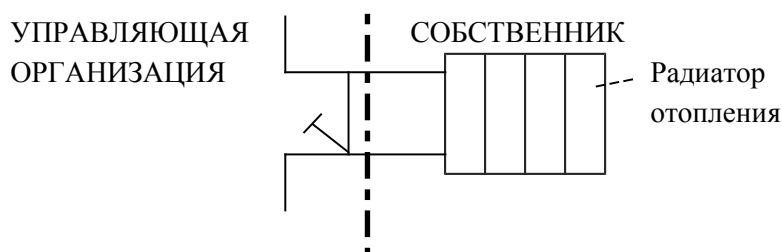

4. По системе охранно - пожарной сигнализации (ОПС) и автоматизированной противопожарной защите (АППЗ): точка присоединения подводящего кабеля к первому квартирному датчику ОПС и АППЗ. Общедомовую систему и подвдку подку к

квартирному датчику ОПС и АППЗ обслуживает Управляющая организация , остальное - Собственник.

УПРАВЛЯЮЩАЯ
ОРГАНИЗАЦИЯ

СОБСТВЕННИК

Кабель
общий

Датчики

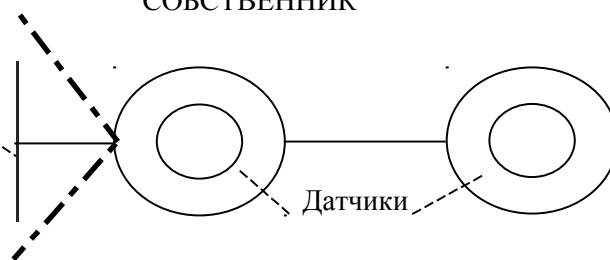

5. По системе энергоснабжения: точки крепления отходящих к квартире Заказчика фазового (L), нулевого (N) и заземляющего (PE) проводов от вводного выключателя. Стояковую разводку и точки крепления обслуживает Управляющая организация. Входящие от точек крепления провода и все электрооборудование, расположенное после этих точек обслуживает Собственник.

УПРАВЛЯЮЩАЯ
ОРГАНИЗАЦИЯ

СОБСТВЕННИК

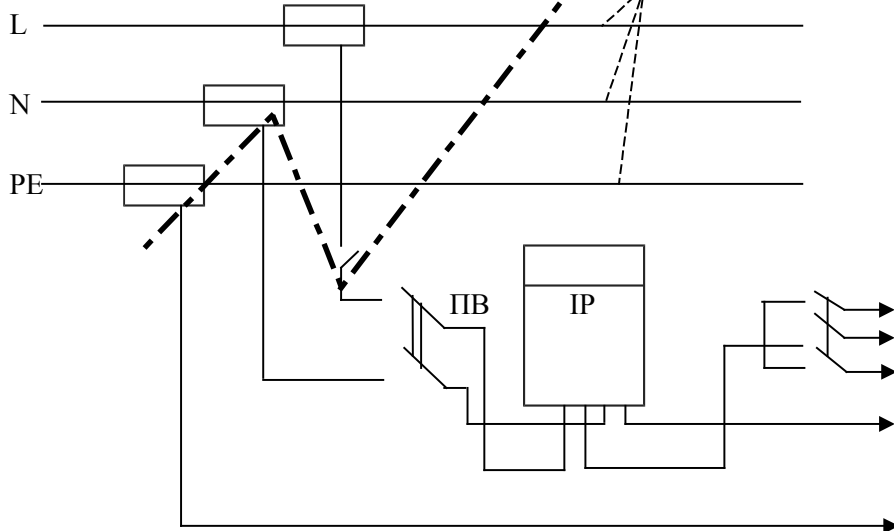

Граница раздела обслуживания между Управляющей организацией и Собственником: - - - - -

Управляющая организация
Генеральный директор

Собственник

_____ / А.О. Богданов /

_____ / _____ /